



Techno Systems

IMAGINATION IN ACTION

НАСОС ЕЛЕКТРОГІДРАВЛІЧНИЙ НГЄ; НГЄ-700В

Керівництво з експлуатації. Паспорт



ПРОФЕСІОНАЛЬНА СЕРІЯ

УВАГА!

Прочитайте цей паспорт перед експлуатацією пристрою та збережіть його для подальшого використання. Будь ласка, зверніть увагу на застережливі написи. Це допоможе Вам подовжити термін служби інструменту, уникнути його пошкодження і травм при роботі.



НАСОС ЕЛЕКТРОГІДРАВЛІЧНИЙ НГЄ; НГЄ-700В

1. Призначення:

1.1 Насоси електрогідролічні НГЄ, НГЄ-700В призначені для утворення тиску робочої рідини при роботі з гідролічним помповим інструментом «TNSy».

2. Комплектація:

Комплектуючі	НГЄ	НГЄ-700В
Прес електрогідролічний	1 шт.	1 шт.
Рукава високого тиску (РВТ)	1 шт.	1 шт.
Педаль управління	1 шт.	1 шт.
Пульт управління	1 шт.	1 шт.
Упаковка	1 шт.	1 шт.
Паспорт	1 шт.	1 шт.

3. Технічні характеристики:

Найменування	НГЄ	НГЄ-700В
Максимальний робочий тиск, МПа	70	70
Мінімальний робочий тиск, МПа	2	10
Механізм автоматичного скидання тиску (АСТ)	+	+
Двухступінчасте нагнітання тиску	+	+
Монометр	+	+
Функція затримки тиску	-	+
Параметри електричної мережі (напруга, В/частота, Гц)	230/50	230/50
Потужність споживаюча електродвигуном, Вт	750	
Діапазон робочих температур	15°C до +50°C	
Довжина рукава високого тиску, м	1,8	
Рекомендоване гідролічне мастило	Гідролічне всесезонне мастило	
Об'єм масла, л	2,0	8,0
Вага інструмента/комплекта, кг	14/19	25/29

4 Будова та принцип, підготовка, порядок та завершення роботи НГЄ-700В:

4.1 Принцип роботи НГЄ-700В:

4.1.1 Насос електрогідролічний складається з картера з робочою рідиною, на верхній кришці якого закріплено комутаційну коробку з електродвигуном та розподільник з манометром для контролю тиску. Вал електродвигуна з'єднаний з гідролічним насосом, зануреним у робочу рідину, з'єднаним трубопроводами з розподільником. На лицьовій стінці картера розташований вказівник рівня робочої рідини. На верхній кришці картера розташована горловина для затоки робочої рідини, у нижній частині – пробка для зливу робочої рідини.

4.1.2 Гідролічний насос має два ступені нагнітання, що забезпечує швидку подачу робочої рідини до виконавчого інструменту. Розподільник оснащений пристроєм для автоматичного скидання тиску (АСТ), що перешкоджає поломці інструменту при досягненні максимально допустимого тиску робочої рідини. У передній частині розподільника розташоване швидкокороз'ємне з'єднання (ШРЗ) для оперативного підключення/відключення рукава високого тиску (РВТ).

4.1.3 Помпа оснащена манометром із гліцериновим наповнювачем, що забезпечує найбільшу точність показань під час роботи, а також запобігає залипання стрілки манометра під час робіт при знижених температурах. Робочий процес розподільника керується педаллю управління.



4.2 Будова НГЕ-700В:

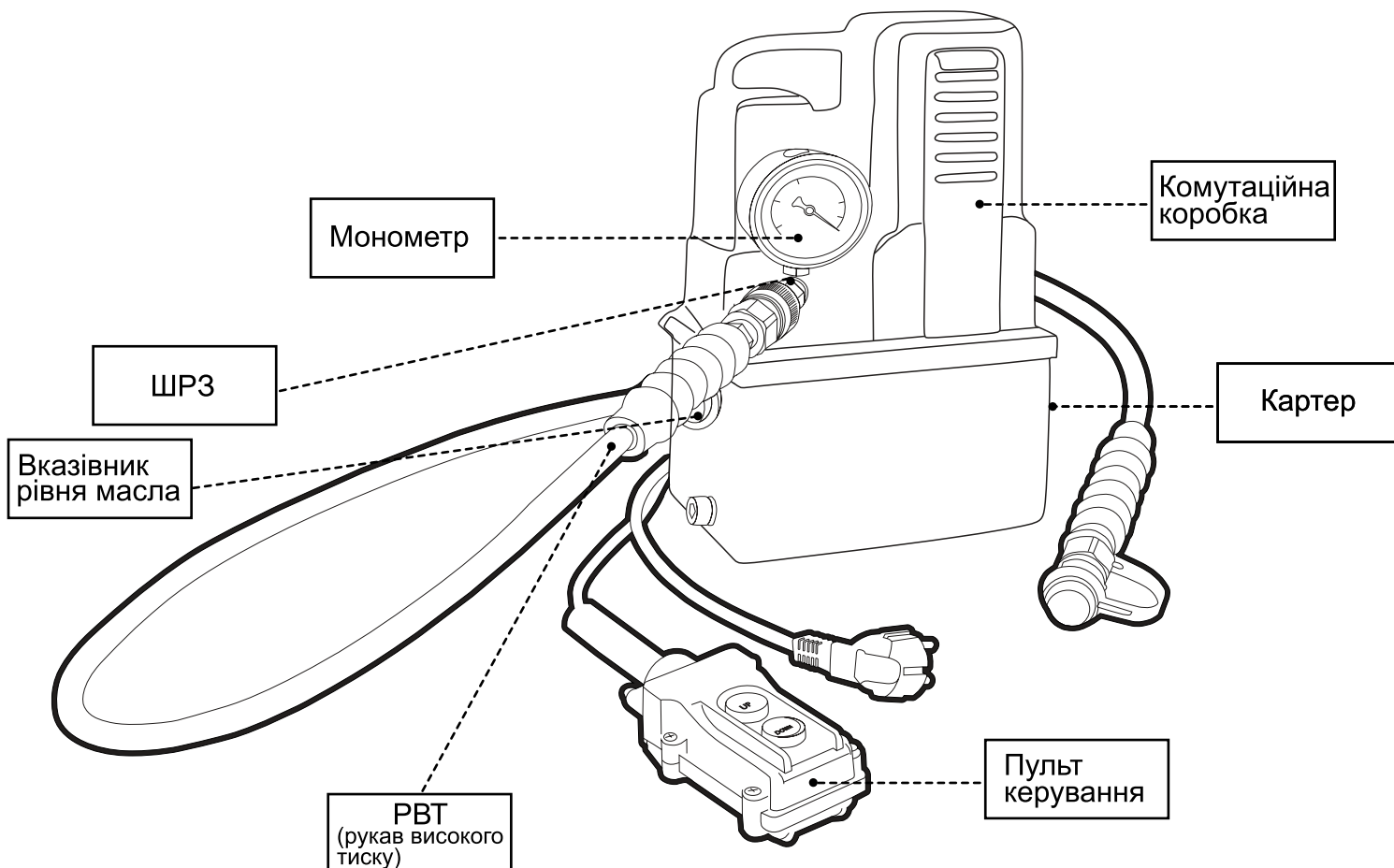

4.3 Підготовка до роботи НГЕ-700В:



Перед початком робіт перевірте наявність масла в масляному резервуарі. За необхідності долийте до потрібного рівня. Під час проведення робіт у холодну пору року використовуйте відповідне масло. Щоб уникнути виходу інструменту з ладу, заздалегідь робіть заміну масла.

!Рекомендуємо використовувати всесезонне гідравлічне мастило ВМГЗ.

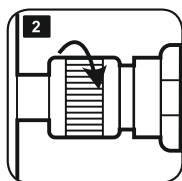

1. Встановіть помпу на рівній, плоскій поверхні. Таке положення забезпечить стійкість насоса під час роботи. Приєднайте рукав РВТ до клапана на виконуючому інструменті через ШРЗ

2. Щільно затягніть гільзу ШРЗ, доклавши достатнє зусилля (від руки), щоб забезпечити хороше з'єднання (без застосування слюсарного інструменту).

3. Підключіть мережевий кабель до мережі 230В/50Гц

4. Помпа готова до роботи.

4.4 Порядок роботи НГЕ-700В:

1. Встановіть виріб, що монтується, в робочу зону виконуючого інструменту.
2. Щоб подати тиск, натисніть і утримуйте педаль керування.
3. Нагнітайте тиск до завершення операції. При обпресуванні - до змикання матриць, при різанні - до повного перерізання кабелю або до спрацьовування АСД.
4. Після завершення робочого циклу скиньте тиск.
5. Шток виконуючого інструмента повернеться у вихідне положення.

4.5 Завершення роботи:

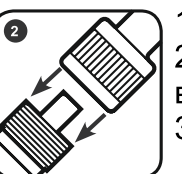
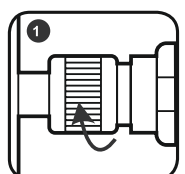

1. Після завершення роботи переконайтеся, що тиск у системі скинуто.

2. Відкрутіть гільзу швидкороз'ємного з'єднання та від'єднайте рукав помпи від виконуючого інструмента.

3. Відключіть помпу від електромережі.



5 Будова, порядок та завершення роботи НГЄ:

5.1 Будова НГЄ:

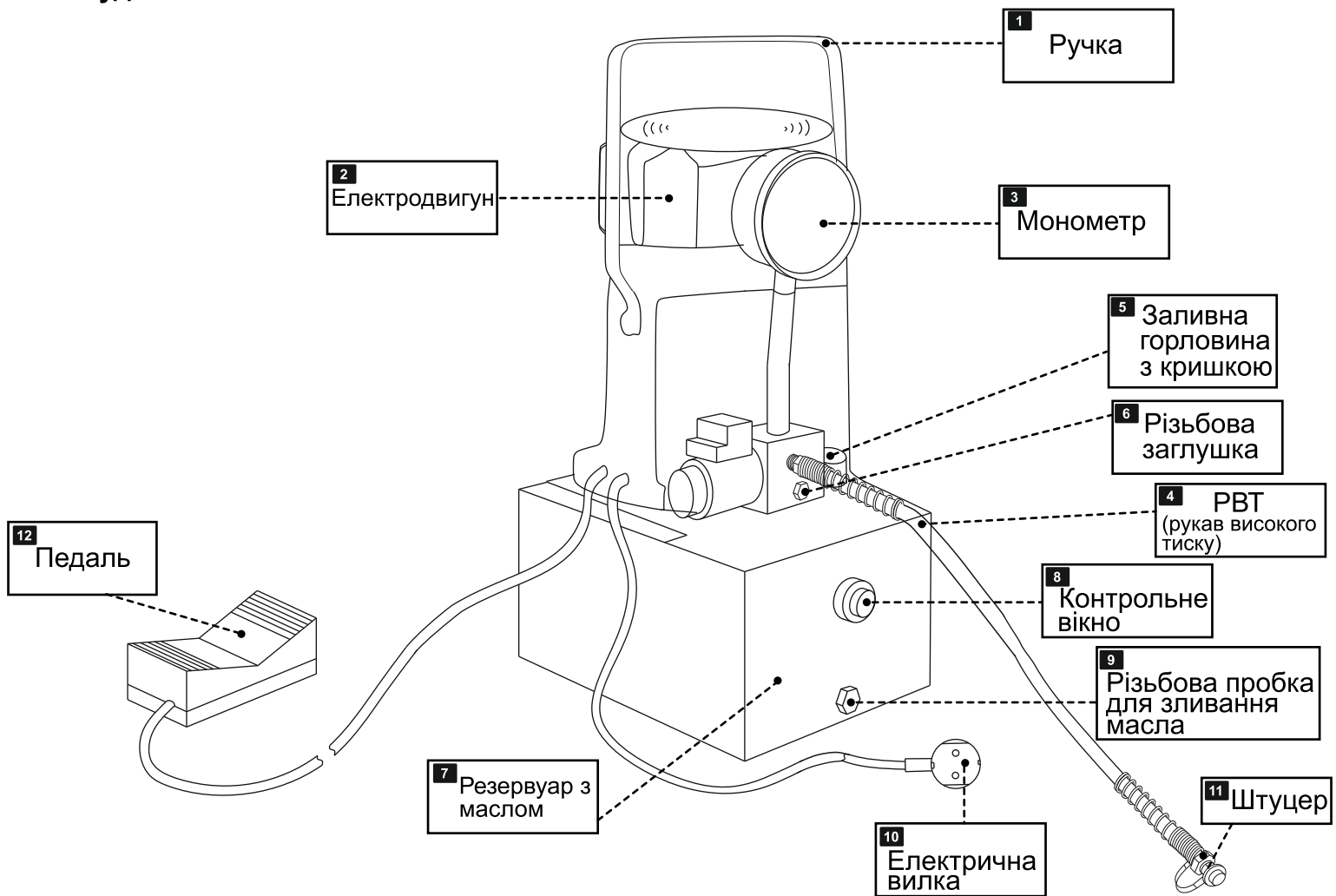

5.2 Порядок та завершення роботи НГЄ:

- 5.2.1 Дістаньте насос із кейсу. Перевірте наявність масла в резервуарі 7 через контрольне вікно 8. Якщо рівень масла нижче контрольного вікна 9, долийте масло через заливну горловину 5, відвернувши кришку до рівня контрольного вікна 8. Якщо рівень масла вище контрольного вікна 8, злийте необхідну кількість масла, відвернувши різьбову пробку 9.
УВАГА! Якщо насос довго не експлуатувався, злийте масло та відфільтруйте.
- 5.2.2 Відкрутіть різьбову заглушку 6 та на її місце поверніть різьбовий кінець з'єднувального шланга 4.
- 5.2.3 Скрутіть пластмасову пробку зі штуцера 11 з'єднувального шланга насоса.
- 5.2.4 З'єднайте штуцер 11 із муфтою гідравлічного робочого механізму. З'єднання шланга насоса з механізмом має бути надійно стягнуте гайкою, встановленою на муфті. Витікання мастила не допускається.
- 5.2.5 Встановіть насос на рівну горизонтальну поверхню.
- 5.2.6 Підключіть електричну вилку 10 до розетки змінного струму 230 В.
УВАГА! Розетка повинна мати контакти захисного заземлення, які мають бути заземлені.
- 5.2.7 Натисніть на педаль 12 у напрямку «ВКЛ» та утримуйте у натиснутому стані для нагнітання тиску. Контролюйте тиск за показаннями манометра 3.
Для зупинки нагнітання тиску відпустіть педаль, вона повернеться у вихідне положення.
- 5.2.8 Щоб скинути тиск, натисніть педаль у напрямку «ВИМК».
УВАГА! Забороняється розбирати насос, механізм чи від'єднувати шланг від насоса чи механізму, не скинувши тиск із комплексу «насос-механізм».
- 5.2.9 Після закінчення роботи відверніть гайку муфти механізму зі штуцера насоса та роз'єднайте насос із механізмом. Поверніть пластмасову пробку на штуцер 11.
- 5.2.10 Закрийте отвір муфти механізму пробкою.
УВАГА! При тривалому використанні масло поступово втрачає робочі характеристики і вимагає заміни не рідше 1 разу на 2 роки.



6. Обслуговування інструмента:

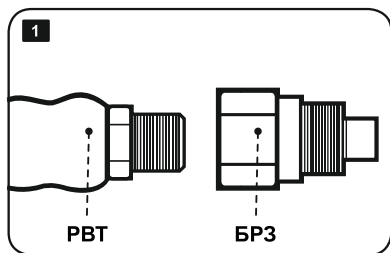

Порядок видалення повітря із системи:

Підключіть рукав PVT до помпи.

З вільного кінця рукава PVT відкрутіть швидко роз'ємне з'єднання ШРЗ.

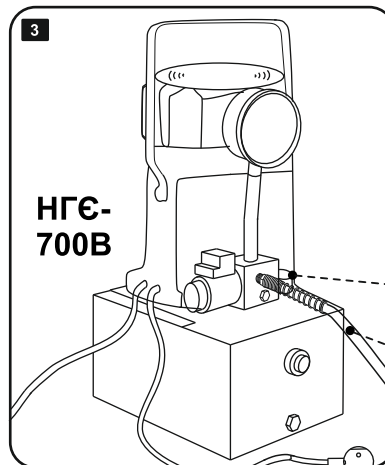
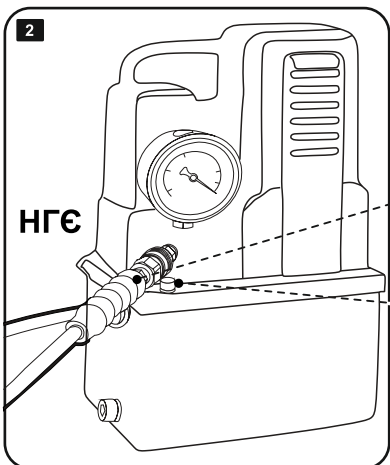

Відкрутіть кришку маслозаливної горловини помпи та встановіть у горловину рукав PVT. У такому положенні підключіть мережевий кабель в мережу живлення, натисніть та утримуйте педаль управління протягом 1-2 хвилини.

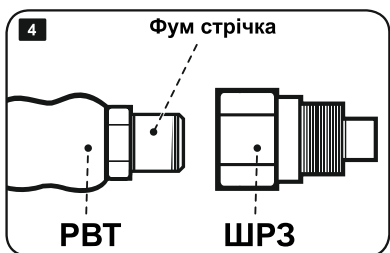

Встановіть швидко роз'ємне з'єднання ШРЗ на місце, попередньо ущільнивши різьбове з'єднання фум-стрічкою.

УВАГА! Відпрацьоване мастило відноситься до 3 класу небезпеки. Утилізація відпрацьованого масла повинна проводитись у порядку, встановленому споживачем, або відповідно до законодавства.

7. Можливі проблеми та способи їх усунення:

● Помпа не створює необхідного тиску

Причина 1

Недостатньо гідралічного мастила.

Рішення

Долити рекомендоване мастило до необхідного рівня.

Причина 2

Повітря у системі.

Рішення

Видаліть повітря згідно з інструкцією (у розділі «Обслуговування інструменту»).

● Віткання масла на виконуючому інструменті

Причина 1

Зношування ущільнень.

Рішення

Замініть ущільнювачі

8. Міри безпеки:

8.1 Помпа електрогідралічна є професійним інструментом, експлуатація та обслуговування якого має проводитись кваліфікованим персоналом.

8.2 Перед початком роботи уважно ознайомтесь з паспортом на інструмент.

8.3 Уважно огляньте рукав високого тиску щодо цілісності.

8.4 Не використовуйте помпу при виявленні пошкодження рукава високого тиску.

8.5 Під час роботи рукав має бути без перегинів та максимально випрямлений.

8.6 Перед тим як від'єднувати рукав переконайтеся, що тиск у системі скинуто.



8.7 Закривайте ШРЗ рукава високого тиску заглушкою, коли він від'єднаний, щоб уникнути забруднення клапана.

8.8 Не проводьте роботи при температурі вище або нижче робочого діапазону.

8.9 Після тривалого використання мастило поступово втрачає свої робочі характеристики та потребує заміни. Середній термін служби мастила становить 2 роки. При інтенсивному використанні інструменту, мастило варто міняти не менше 1 разу на рік.

8.10 В якості робочої рідини застосовуйте тільки мастила які вказані в технічних характеристиках.

8.11 У разі виявлення некоректної роботи помпи, а також у разі виявлення несправностей, припиніть її використання.

! Інструмент не призначений для роботи під напругою. Перед початком роботи переконайтеся, що лінія знеструмлена та заземлена.

! Бережіть руки. Не кладіть пальці під час роботи в робочу зону інструменту.

УВАГА!

Попередження, заходи безпеки, наведені в цьому посібнику, не можуть передбачити всі можливі ситуації. Кваліфікований робочий персонал має розуміти, що здоровий глузд і обережність мають бути присутніми під час роботи з обладнанням.

9. Правила та терміни гарантійного зберігання, транспортування:

9.1 Зберігайте інструмент у упаковці в сухому приміщенні. Уникайте зберігання в умовах високої вологості, оскільки це сприяє корозії. При тривалому зберіганні, обробіть ділянки схильні до корозії, протикорозійним складом.

9.2 Якщо інструмент тривалий час перебував на холоді за температури нижче -15°C , то перш ніж розпочати роботу, витримайте інструмент 2-3 години при температурі не нижче $+10^{\circ}\text{C}$. При цьому видаляйте конденсат з поверхні інструменту ганчіркою, для запобігання попадання вологи в гідросистему інструменту.

9.3 Інформацію про терміни гарантійного зберігання Ви можете дізнатись на сайті www.tnsy.com.ua.

9.4 Транспортування інструменту необхідно проводити в індивідуальній жорсткій упаковці, що забезпечує його цілісність.

9.5 Під час транспортування не піддавайте ударам, оберігайте від дії вологи та попадання атмосферних опадів.

9.6 Гарантійний строк експлуатації преса 12 місяців з дати продажу при умові дотримання споживачем правил експлуатації, транспортування та зберігання. Строк служби становить 7 років.

9.7 У період дії гарантійних зобов'язань та у разі виникнення претензій звертатися до продавця або до організації.

Імпортер: Власник зареєстрованої торгової марки «Techno Systems» №271474 Адреса: Україна, 61157, м. Харків, вул. Москалівська, буд. 167 Претензії приймає: ТОВ «Інтерхіл» Україна 61157, м. Харків, вул. Москалівська, буд. 167-Е5, email: info@tnsy.com.ua тел: +38(057)784-07-48

Утилізувати шляхом передачі організаціям з переробки вторинної сировини, є закінченим виробом і не підлягає ремонту.